



ayıkband

# Kendini Temizleyen Dönüş Ruloları



# KENDİNİ TEMİZLEYEN DÖNÜŞ RULOSU "INBI"

---

TECHNIQUE IN YOUR CONVEYOR BELTS

- KENDİNİ TEMİZLEYEN DÖNÜŞ RULOSU "INBI" ..... Sayfa 1
- KENDİNİ TEMİZLEYEN DÖNÜŞ RULOSU "INBI"nin Avantajları  
ve Karakteristiği ..... Sayfa 2
- Teknik Data ..... Sayfa 3

# KENDİNİ TEMİZLEYEN DÖNÜŞ RULOSU "INBI"

TECHNIQUE IN YOUR CONVEYOR BELTS

**Kendini Temizleyen Dönüş Rulosu "INBI" konveyör dönüş rulolarında çok farklı özellikleri bir araya getirmiştir.**

Kendini Temizleyen Dönüş Rulolarımız maden serisi rulolar (kapakları elektro kaynaklıdır, rulmanları birinci kalitedir ve labirent koruma kullanılmıştır) üzerine yüksek aşınma mukavemeti olan kauçuk kaplanmasıyla imal edilir. Bu kauçukların özel tasarım geometrisi rulolarımıza pek çok özelliğini verir. Bu özelliklere şunlar dahildir: Banta tam tutunma, su geçirmezlik, kendini temizleme ve uzun rulo ömrü.



**Su geçirmezlik sistemi**  
yataklamalarımızı su, nem, her tür sıvı, toz ve her tür yabancı maddeden korur.

"KENDİNİ TEMİZLEYEN DÖNÜŞ RULOSU INBI"nin karakteristik özellikleri her sektörde kullanılmalarına olanak sağlar ama özellikle nem, toz ve kimyasal maddelerin sorun çıkardığı sektörlerde çok faydalıdır: döküm fabrikaları, demir çelik fabrikaları, maden endüstrisi, tuz endüstrisi, bor ve asit fabrikaları, sulfat ve fosfat işletmeleri, gübre fabrikaları, her türlü kimyasal ürün fabrikaları, çimento fabrikaları, şeker fabrikaları, sabun fabrikaları vb...



Genel kullanım için siyah kauçuktan, kimya ve gıda sanayi için beyaz kauçuktan imal edilebilirler.

# KENDİNİ TEMİZLEYEN DÖNÜŞ RULOSU "INBI"

## TECHNIQUE IN YOUR CONVEYOR BELTS

### AVANTAJLARI VE KARAKTERİSTİĞİ

- Banta tam tutunma sağlar.
- Çok iyi korozyon dayanımı vardır.
- Kullanılan kauçuk yüksek aşınma mukavemetine sahiptir.
- Kauçuk geometrisi ve özelliği sayesinde rulolara malzeme yapışmaz böylece ruloların zarar vermesi ve bantı merkezinden saptırması önlenmiş olur.
- Bantı aşındırmaz.

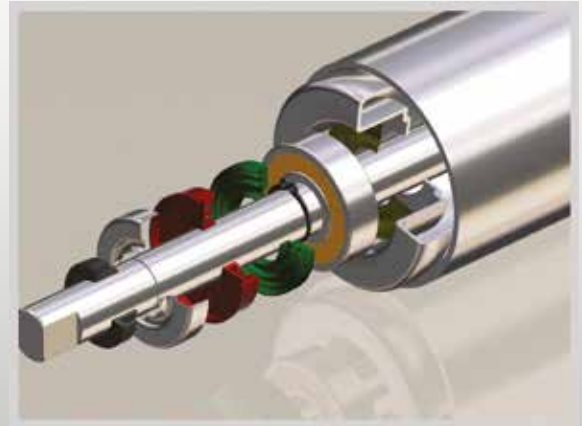

# KENDİNİ TEMİZLEYEN DÖNÜŞ RULOSU "INBI"

TECHNIQUE IN YOUR CONVEYOR BELTS

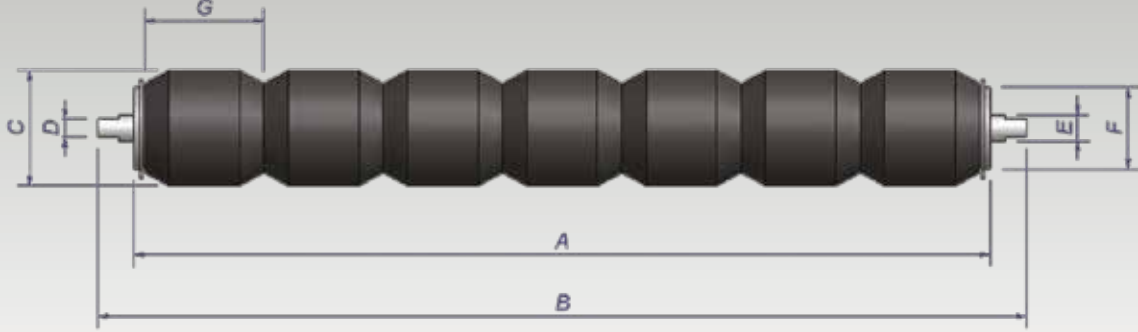

Ölçü Tablosu  $\varnothing 89$

Bant m/m.	A	B	$\varnothing C$	D	$\varnothing E$	$\varnothing F$	G	Disk Sayısı	Ağırlık
500	575	640	89	14x16	20	63	92	6	KG. 6,4
600	675	740	89	14x16	20	63	92	7	KG. 7,5
650	725	790	89	14x16	20	63	92	8	KG. 8,0
800	875	940	89	14x16	20	63	92	10	KG. 10,0
1000	1115	1180	89	14x16	20	63	92	12	KG. 12,3
1200	1315	1380	89	14x16	20	63	92	14	KG. 14,3
1400	1515	1580	89	14x16	20	63	92	16	KG. 16,4
1600	1715	1780	89	14x16	20	63	92	18	KG. 18,6
1800	1915	1980	89	14x16	20	63	92	21	KG. 22,0
2000	2115	2180	89	14x16	20	63	92	23	KG. 24,4

Ölçü Tablosu  $\varnothing 133$

Bant m/m.	A	B	$\varnothing C$	D	$\varnothing E$	$\varnothing F$	G	Disk Sayısı	Ağırlık
500	575	640	133	14x16	20	89	142	4	KG.11,2
600	675	740	133	14x16	20	89	142	4	KG.12,1
650	725	790	133	14x16	20	89	142	5	KG. 13,8
800	875	940	133	14x16	20	89	142	6	KG. 16,5
1000	1115	1180	133	14x16	20	89	142	7	KG. 20,2
1200	1315	1380	133	14x16	20	89	142	9	KG. 24,6
1400	1515	1580	133	14x16	20	89	142	10	KG. 27,7
1600	1715	1780	133	14x16	20	89	142	12	KG. 32,3
1800	1915	1980	133	14x16	20	89	142	13	KG. 35,6
2000	2115	2180	133	14x16	20	89	142	15	KG.40,1

NOT:

A series of horizontal dotted lines for writing.



**Artık bunu çekmeye mecbur değilsiniz!**



Ayık Band 2000 yılında sektörün duayenlerinden Zeki Ayık tarafından kuruldu. ISO 9001:2008, TS547 ve TS15236-4 belgelerine sahip firmamız konveyör konusunda teknik ve teknolojik kabiliyetlerle donanmış bir firmadır. Ayık Band, bantlı konveyörler konusunda doğru bir ürün gamına sahiptir. Konveyör bant, konveyör bant vulkanizasyon servisi, konveyör ruloları, otomatik merkezleme ruloları ve bant sıyıcıları ile "Ürün Gamı Bütünlüğü" sağlamaktadır. Ayık Band'ın ürünleri birbirini tamamlar ve destekler. Bir ürünümüz, diğer ürünümüzün daha iyi çalışmasına yardımcı olur ve ömrünü uzatır. Hepsisi daha verimli, daha uzun ömürlü ve daha temiz bir çalışma sağlamak için tasarlanmıştır. Elinizde tutmuş olduğunuz föydeki sıyırıcımız batlarınızın, diğer ekipmanlarınızın ve çevrenin daha temiz kalmasını, bant ve ekipmanlarınızın doğru ve uzun süre çalışmasını sağlayacaktır. Teknik destek için bizi her zaman arayabilirsiniz: 0216 590 00 90

#### **INBI Sıyırıcıları / Sinek Kaydı Bant Temizliği**

Konveyör bant sıyırıcıları genel anlamda ikiye ayrılır; birincil sıyırıcılar ve ikincil sıyırıcılar. Yüksek verim için bir banta hem birincil sıyırıcı hem de ikincil sıyırıcı takılmalıdır.

Birincil sıyırıcılar tahrik tamburuna takılır, ikincil sıyırıcılar ise tahrik tamburunu hemen geçtikten sonra bantın alt kısmına takılır.

Sıyırıcı bıçakları olarak ise tungsten ve poliüretan bıçaklar mevcuttur. Ayrıca özel uygulamalar için poliüretan ve tungsten karışımı gelişmiş bıçaklarımız da vardır.

Sıyırıcılarımız otomatik baskı sistemleri sayesinde banta sürekli bir baskı uygular. Bu sayede bant ve sıyırıcı arasından malzeme kaçması önlenir. Ayrıca sıyırıcılarımız, bıçaklarının modüler olması sayesinde banta her noktada temas ederler ve banta homojen basınç uygular.



**AYIK BAND San. ve Tic. Ltd. Şti.**  
İMES 103. Sok. No.: 14 Y. Dudullu, İstanbul / TÜRKİYE  
T.: +90 216 365 10 66 F.: +90 216 314 34 55  
e-posta bilgi@ayik.com  
web: www.ayik.com



## Sıyırıcılar

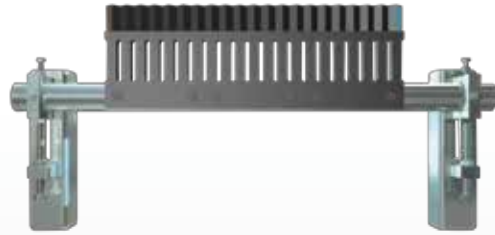
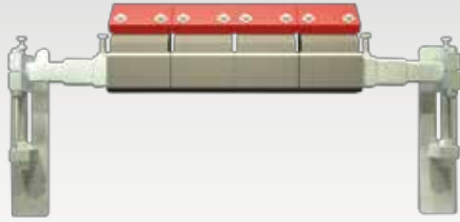

## Bant Merkezleyiciler

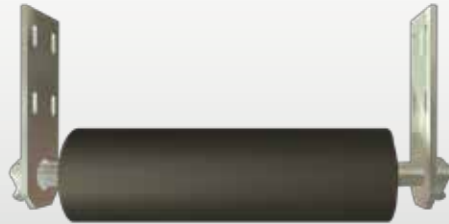

## Rulolar

